

## Nowość! Nomura NN-32DB



Zainteresowany tokarkami Nomura DS?

Dariusz MAGDZIARZ

*Kierownik Produktu*

M: +48 602 722 562

[dariusz.magdziarz@abplanalp.pl](mailto:dariusz.magdziarz@abplanalp.pl)

**+ Abplanalp**

[www.abplanalp.pl](http://www.abplanalp.pl)

Przedstawiony model oferuje wysoki stopień adaptacji z niezależnymi przesuwami dla wrzeciona głównego i przechwytyjącego. W celu zwiększenia wydajności obróbki posiada możliwością toczenia dwoma narzędziami naraz na głównym wrzecionie.

Konfiguracja maszyny może być łatwo modyfikowana w celu dostosowania do wymagań produkcyjnych. Oba wrzeciona mają standardową pełną oś C i są niezależnie kontrolowane temperaturowo.



## Obróbka w max. 8 osiach liniowych

 ZOBACZ  
OBRÓBKĘ 

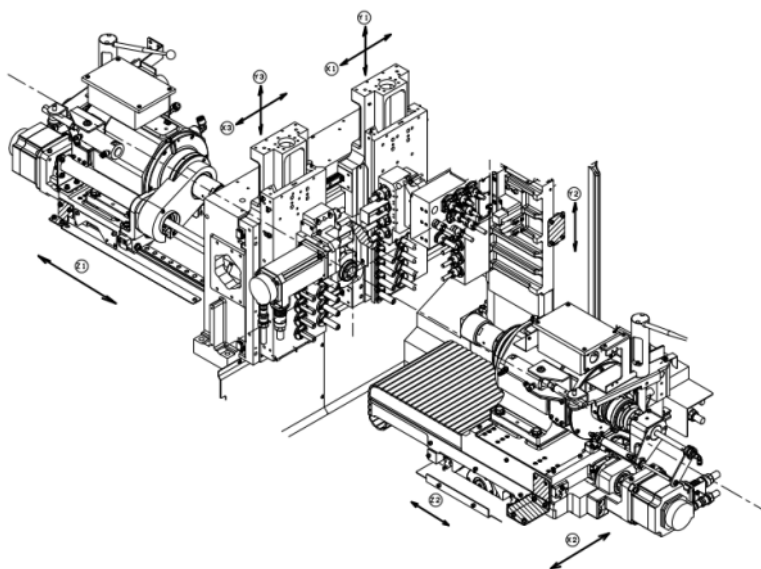

Najnowszy model NN-32DB  
charakteryzuje się wysoką  
dokładnością geometryczną,  
wynikającą z doskonałej  
konstrukcji maszyny  
i wykończenia powierzchni.

- listwy narzędziowe wykonane ze specjalnego odlewu żeliwnego, silnie odporne na ścieranie.
- świetna absorbcja wibracji
- nowo zaprojektowany imak narzędziowy, minimalizujący czas cyklu.
- duża sztywność obrabiarki – dłuższa żywotność narzędzi
- średnica maksymalna obróbki 32 mm
- 36 sztuk narzędzi

## Wysoka sztywność listew narzędziowych wrzeciona i wrzeciona przechwytyjącego

**WRZECIONO  
GŁÓWNE**

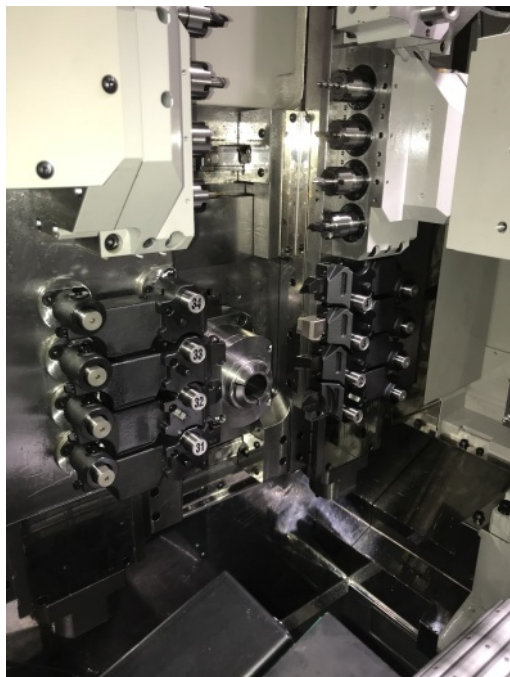

**WRZECIONO  
PRZECHWYTUJĄCE**



## System sterowania Mitsubishi M830S



- duży wyświetlacz TFT 15" LCD, zapewniający lepszą widoczność
- pojemność programu 500KB
- funkcja makro
- korekcja promienia
- funkcja sterowania osią C dla obu wrzecion
- funkcja programowania „w tle”
- moc obliczeniowa czterokrotnie większa w porównaniu z modelami konwencjonalnymi
- ruchomy panel obsługi



**Abplanalp Sp. z o.o. jest wyłącznym dystrybutorem  
japońskich automatów tokarskich CNC Nomura DS w Polsce.**



**Abplanalp Sp. z o.o.**

ul. Kostrzyńska 36, 02-979 Warszawa  
tel. (22) 379 44 00, fax (22) 379 44 90  
biuro@abplanalp.pl  
**www.abplanalp.pl**



NOMURA DS 3-1-12, IMAI, OME-CITY, TOKYO, 198-0023, JAPAN  
Tel. 81-428-30-1313 / Faks 81-428-30-1312 / E-mail. dsht@topdsht.com

DAESUNG HI-TECH CO., LTD10, TECHNO-DAERO 2-GIL, HYEONPUNG-MYEON, DALSEONG-GUN, DAEGU, 43020 KOREA  
Tel. 82-53-608-3634 / FAKS 82-53-592-6577 / E-mail. dsht@topdsht.com / hskim@topdsht.com